

BRIO®

BRIO Caro

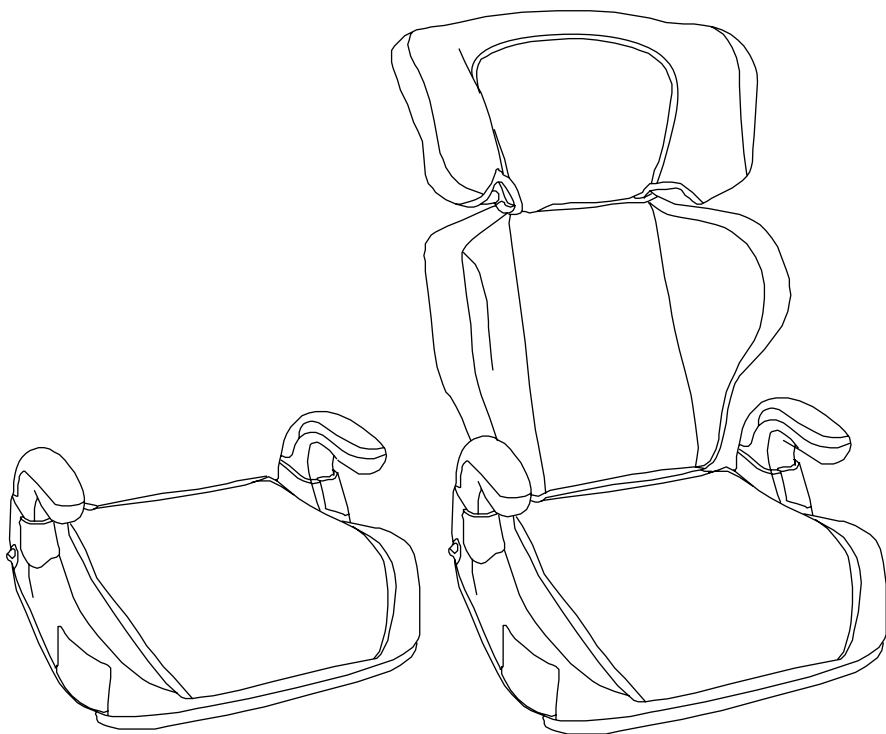

SE Till Föräldrarna

Vi hoppas och tror att ni blir nöjda med denna bilbarnstol. Vi som varit med om att ta fram denna produkt har arbetat med barnsäkerhetsforskning i över 20 år. Vår målsättning har varit att ta fram en stol med hög säkerhet, komfort och som ska vara användarvänlig och lätt att förstå och bruka på ett riktigt sätt.

Denna produkt uppfyller de alla senaste stränga kraven som ställs på barnstolar. Vår grupp följer det internationella arbete där nya rön inom forskning och utveckling presenteras och diskuteras. Det är viktigt att ni tar er tid att läsa och följa anvisningarna för hur BRIO Caro ska användas. Felaktig montering/ användning kan helt eller delvis ta bort de skyddande egenskaperna. Läs igenom bruksanvisningen noga och spara den för framtida bruk. Om bruksanvisningen inte följs kan det leda till att barnet skadas allvarligt. Använd endast originaltillbehör som är godkända av tillverkaren. Förändra inte produkten. Om du har problem eller undrar över något, ska du kontakta din återförsäljare som hjälper dig vidare.

BRIO Caro och bilen

BRIO Caro är "Universal" godkänd enligt de senaste bestämmelserna i ECE R44/04, den europeiska standarden för bilbarnstolar och kan användas i de flesta bilar om fordonet är utrustat med godkända trepunktsbälten, fasta eller med rulldon, enl ECE Reg 16, eller motsvarande standard. Tänk dock på att det i vissa fordon kan finnas avvikelser i någon form som gör det olämpligt att använda stolen. Vid tveksamheter kontakta återförsäljaren.

BRIO Caro Bältesstol/Bilkudde

BRIO Caro har godkänts för barn 15-36 kg och upp till 150 cm. Använd aldrig BRIO Caro för barn under 15 kg. Speciellt viktigt för de mindre barnen, mellan 15-25 kg (3,5-7 år) är att använda Caro med ryggstöd för att få en bra bältesgeometri. Använd Caro med ryggstöd så länge som möjligt. Caro bilkudde, utan rygg, är godkänd för barn 15-36kg.

FI Ohjeita vanhemmille

Toivomme ja uskomme, että olet tyytyväinen tähän turvavyöistuiimeen. Istuimen kehittäjät ovat työskennelleet lasten turvavarusteiden parissa yli 20 vuoden ajan. Tavoitteenamme on ollut kehittää istuin, joka on erittäin turvallinen ja miellyttävä, mutta myös helpokäyttöinen ja käyttötavoiltaan selkeä.

Tämä tuote täyttää kaikki viimeisimmät turvavyöistumista annetut tiukat määräykset. Seuraamme tarkasti kansainvälistä kehitystä ja tieteen uusimpia keksintöjä. Jotta saisit istuimesta täyden hyödyn, lue tämä käyttöohje huolellisesti ja noudata sitä käytettäessä BRIO Caroa. Istuimen virheellinen kokoaminen, asennus tai käyttö voivat heikentää laitteen suojaavia ominaisuuksia tai kumota ne kokonaan. Lue tämä käyttöohje huolellisesti ennen istuimen käyttöönottoa ja säilytä ohje vastaisen varalle. Ohjeiden noudattamatta jättäminen heikentää lapsesi turvallisuutta. Käytä tuotteessa vain valmistajan hyväksymiä varaosia tai lisävarusteita. Älä tee tuotteeseen mitään muutoksia. Jos sinulla on kysyttävää tai ongelmia, ota yhteyttä jälleenmyyjään.

BRIO Caron sopivuus autoosi

BRIO Caro on hyväksytty eurooppalaisen turvaistuinstandardin ECE R44/04:n uusimpien määräysten mukaisesti "yleismalliseksi", joten sitä voidaan käyttää useimmissa autoissa, joissa on ECE Reg 16:n tai jonkin muun vastaavan standardin mukaiset kolmpisteturvavyöt, joko kiinteät tai rullavyöt. Muista kuitenkin, että jotkin autot voivat olla sen verran poikkeavia, ettei tätä istuinta välttämättä voi käyttää niissä. Jos olet epävarma istuimen sopivuudesta, ota yhteyttä jälleenmyyjään.

BRIO Caro turvavyöistuin/istuin-inkoroke

BRIO Caro on hyväksytty 15-36 kg painoisille ja enintään 150 cm pituisille lapsille. Älä missään tapauksessa käytä BRIO Caroa alle 15 kg painavien lasten turvaistuimeena. Pienten, 15-25 kg painavien (3,5-7-vuotiaiden) lasten kannattaa käyttää Caroa selkänöjan kanssa, koska silloin turvavyöt asettuvat paremmin. Käytä Caroa selkänöjan kanssa mahdollisimman pitkään. Istuinorokkeena, eli ilman selkänöjaa Caro on hyväksytty 15-36 kg painoisille lapsille.

NO Til foreldrene

Vi håper og tror at du blir fornøyd med denne bilbarnestolen. Vi som har vært med på å lansere dette produktet, har arbeidet med barnesikkerhetsforskning i over 20 år. Vår målsetting har vært å finne en stol med høy sikkerhet, komfort og som skal være anvendelig og lett å forstå og bruke på riktig måte. Dette produktet oppfyller de aller strengeste krav som stilles for barnestoler. Vår gruppe følger det internasjonale arbeidet, der nye opplysninger innen forskning og utvikling presenteres og diskuteres. Det er viktig at man tar seg tid til å lese og følge anvisningene for hvordan BRIO Caro skal anvendes. Feil montering/bruk kan helt eller delvis redusere de beskyttende egenskapene. Les nøye gjennom bruksanvisningen og ta vare på den for fremtidig bruk. Dersom bruksanvisningen ikke følges, kan det føre til at barnet skades alvorlig. Benytt kun originaltillbehør som er godkjent av produsenten. Forandre ikke på produktet. Dersom du har problemer eller har noen spørsmål, kontakt din forhandler som hjelper deg videre.

BRIO Caro og bilen

BRIO Caro er "Universal" godkjent i henhold til de seneste bestemmelsene i ECE R44/04, den europeiske standarden for bilbarnestoler og kan anvendes i de fleste biler dersom bilen er utstyrt med godkjent 3-punktsbelte, faste- eller rullebelter, i henhold til ECE Reg 16, eller tilsvarende standard. Vær imidlertid oppmerksom på at det i enkelte biler kan finnes avvik av noe slag som gjør det ulempeilig å bruke stolen. Ved tvil, kontakt forhandleren.

BRIO Caro Beltestol / Bilpute

BRIO Caro er godkjent for barn 15-36 kg og opp til 150 cm. Benytt aldri BRIO Caro for barn under 15 kg. Spesielt viktig for de mindre barna, mellom 15-26 kg (3,5 - 7 år) er at Caro brukes med ryggstøtten for å få en bra beltegeometri. Bruk Caro med ryggstøtte så lenge som mulig. Caro bilpute, uten rygg - er godkjent for barn 15-36 kg.

DK Til forældrene

Vi håber og tror, at I vil blive glade for denne autostol. Vores produktudviklere har arbejdet med børns sikkerhed i mere end 20 år. Vores mål har været at udvikle en autostol med høj grad af sikkerhed, komfort og funktionalitet. Nem at bruge og forstå. Dette produkt opfylder de seneste strenge krav indenfor autostole. Vi følger meget nøje med i den internationale udvikling på dette område. Det er yderst vigtigt, at instruktionen læses og følges nøje, så BRIO Caro anvendes korrekt. Forkert montering og brug kan mindske stolens evne til at beskytte dit barn. Læs denne instruktion nøje og gem den til senere brug. Dit barns sikkerhed afhænger af dette. Erstat ikke originaldele med andre dele end de, som er godkendt fra producentens side. Har du spørgsmål eller problemer, så kontakt din forhandler.

BRIO Caro i bilen

BRIO Caro er godkendt som "universal" autostol i henhold til ECE R44/04, europæisk standard og kan anvendes i de fleste biler. Bilen skal være udstyret med en 3 pkt. sele, der er godkendt efter ECE R16 eller anden europæiske godkendelse. Visse biler kan dog være udstyret således, at det ikke er muligt at anvende autostolen. BRIO Caro vil passe i bilen, hvis der i bilens manual står skrevet, at universale autostole, til en bestemt aldersgruppe, kan placeres i bilen. Er du i tvivl, så kontakt forhandleren.

BRIO Caro autostol/selepudef

BRIO Caro er godkendt til brug som autostol med ryg for børn mellem 15 – 36 kg og op til 150 cm. Anvend ikke BRIO Caro til børn under 15 kg. Det er vigtigt med de mindre børn mellem 15 – 25 kg (3,5 - 7 år), at de anvender autostolen med ryglæn, så selen kan beskytte bedst muligt. Benyt Caro med ryglænet så længe som muligt. Caro selepudef er godkendt til børn mellem 15 – 36 kg.

GB To parents

We hope and believe that you will be satisfied with this child safety car seat. Some of us who have worked on the development of this product have worked on child safety research for more than 20 years. Our goal has been to produce a seat that offers a high level of safety, comfort and that is user-friendly, easy to understand and easy to use correctly way. This product meets the most stringent requirements set to child's seats. Our group closely follows international work, in which new findings in research and development are presented and discussed. It is important that you take the time to read and follow the instructions for how to use your BRIO Caro seat. Incorrect installation/use may partially or completely remove its protective properties. Read through the instructions for use carefully and save them for future reference. If the instructions are not followed your child may be seriously injured. Only use original accessories that have been approved by the manufacturer. Do not alter the product. If you find any problems or have any questions, please contact your retailer who will help you from there.

BRIO Caro and the car

BRIO Caro is "universally" approved according to the latest regulations laid down in ECE R44/04, the European standard for child car seats and can be used in most cars that are fitted with approved three-point safety belts, fixed or inertia reel, in accordance with ECE Reg 16, or equivalent standards. Do remember that in certain vehicles there can be some forms of non-conformance that make it difficult to use the seat. If you are in doubt, please contact your retailer.

BRIO Caro Safety car seat/Car seat cushion

BRIO Caro has been approved for children who weigh from 15-36 kg, and measure up to 150 cm. Never use BRIO Caro for children who weigh less than 15 kg. It is especially important that for small children, between 15 and 25 kg (3 - 7 years old), you should use Caro with a backrest in order to get a proper belt geometry. Use Caro with the backrest as long as possible. Caro car seat cushion, without the backrest, is approved for children from 15 - 36 kg.

DE An die Eltern

Wir hoffen – und sind davon überzeugt –, dass Sie mit diesem Autokindersitz zufrieden sein werden. Das Team hinter der Entwicklung dieses Produkts arbeitet seit mehr als 20 Jahren in der Forschung auf dem Gebiet der Kindersicherheit. Unser Ziel war ein Kindersitz mit hoher Sicherheit und Komfort, der benutzerfreundlich und leicht zu verstehen ist und die korrekte Verwendung einfach macht. Dieses Produkt erfüllt die hohen aktuellen Anforderungen, die heute an Autokindersitze gestellt werden. Unsere Gruppe verfolgt die internationalen Studien, in denen die neuesten Erkenntnisse aus Forschung und Entwicklung diskutiert und präsentiert werden. Es ist wichtig, dass Sie sich Zeit nehmen, die Gebrauchsanweisung für den BRIO Caro durchzulesen, und dass Sie sie befolgen. Falsche Montage/Verwendung kann die Schutzwirkung ganz oder teilweise außer Kraft setzen. Lesen Sie die Gebrauchsanweisung sorgfältig durch, und bewahren Sie sie für zukünftige Bezugnahme gut auf. Missachtung der Anweisungen können zu ernsthaften Verletzungen des Kindes führen. Verwenden Sie nur vom Hersteller genehmigtes Originalzubehör. Nehmen Sie am Produkt keinerlei Änderungen vor. Falls Sie Probleme haben sollten oder weitere Informationen wünschen, wenden Sie sich bitte an Ihren Händler, der Ihnen gerne weiterhilft.

BRIO Caro im Auto

BRIO Caro ist gemäß der aktuellsten europäischen Norm für Autokindersitze ECE R44/04 nach Kategorie „Universal“ zugelassen und darf in den meisten Fahrzeugen verwendet werden, welche über nach ECE-Regelung Nr. 16 oder gleichwertigen Normen genehmigte feste oder mit Gurtstraffern ausgerüstete 3-Punkt-Gurte verfügen. Beachten Sie jedoch, dass gewisse Fahrzeuge Abweichungen aufweisen, die sie zur Verwendung des Kindersitzes ungeeignet machen. Wenden Sie sich im Zweifelsfall an Ihren Händler.

BRIO Caro Kindersitz/Sitzkissen

BRIO Caro wurde für Kinder von 15-36 kg Gewicht und bis 150 cm Körpergröße zugelassen. Verwenden Sie BRIO Caro niemals für Kinder unter 15 kg. Besonders wichtig für eine optimale Gurtgeometrie bei kleineren Kindern zwischen 15-25 kg (3,5 – 7 Jahre) ist die Verwendung des Caro Kindersitzes mit Rückenlehne. Verwenden Sie Caro mit Rückenlehne so lange wie möglich. Caro Sitzkissen, ohne Rückenlehne, ist für Kinder von 15-36 kg zugelassen.

SE Viktigt att veta

Kontrollera att stolen passar i din bil innan du köper den.

Använd aldrig BRIO Caro på plats med krockkudde/airbag.

Barn och kortväxta vuxna under 140 cm bör inte heller sitta i framsätet om bilen är utrustad med airbag.

Det är oerhört viktigt att bältesstolen/bilkudden och barnet fästs med bilens bälte på ett riktigt sätt, följ anvisningarna.

Använd alltid stolen/bilkudden, även för kortare turer, det är då flest olyckor inträffar.

Gör inga förändringar på stolen/bilkudden, som t ex att tillsätta extra stoppning, det kan hindra stolen/bilkudden från att skydda barnet på ett riktigt sätt.

Täck över stolen/bilkudden när du parkerar i solen eftersom plastdelar kan bli mycket heta.

Ta inte bort märken från klädseln, då kan tyget skadas.

Se till att stolen/bilkudden inte kläms i dörrar, bagageluckor eller i vikbara säten.

Använd aldrig stolen/bilkudden utan klädsel och använd bara originalklädseln som stolen är testad och godkänd med. Andra modeller kan hindra stolen/bilkudden från att skydda barnet på ett riktigt sätt. Klädseln tvättas enligt fastsydd tvättrådsetikett.

Om bilen skadas vid en kollision ska bilstolen bytas ut, kontakta försäkringsbolaget.

Även om stolen/bilkudden inte används av barnet ska den vara fastspänd, tänk på att säkra all last som kan skada passagerare vid kraftig inbromsning eller krock.

Lämna aldrig barn ensamma i bilen, inte ens för en kortare stund.

Vårda din BRIO Caro

Tyget är avtagbart och bör handtvättas. Följ de instruktioner som finns på klädseln. Använd inte tvättmedel med blekmedel eller optiskt vitmedel. I övrigt kan stolen torkas av med fuktig trasa och mild tvällösning, använd inga lösningsmedel eller andra kemiska preparat för rengöring.

FI Tärkeää tietoa

Varmista ennen istuimen ostamista, että se varmasti sopii autoosi.

Älä koskaan asenna BRIO Caroa istuimelle, joka on varustettu airbag-turvavyönyllä.

Lasten tai lyhytkasvuisten, alle 140 cm pituisten, aikuisten ei pitäisi istua etuistuimella, johon on asennettu turvavyö. Turvallisuuden kannalta on erittäin tärkeää, että sekä istuin että lapsi kiinnitetään autoon auton turvavöillä ohjeiden mukaisesti.

Käytä turvavyöstuinta/istuinkoroketta aina myös lyhyillä matkoilla; suurin osa onnettomuuksista sattuu juuri sellaisilla matkoilla.

Älä tee turvavyöistuimeen/istuinkorokkeeseen mitään muutoksia, älä esim. kiinnitä siihen lisäpehmusteita, koska muutokset saattavat heikentää istuimen suojaavia ominaisuuksia. Pitäisi istuin, kun jätät sen autoon auringonpaisteeseen. Istuimen muoviosat saattavat tulla erittäin kuumiksi.

Älä yritä irrottaa merkkejä kankaasta, kangas voi vahingoittua.

Varo, ettet vahingossa jätä istuinta puristuksiin auton ovien, tavaratilan luukun tai taittuvien istuimien väliin.

Älä missään tapauksessa käytä turvavyöstuinta/istuinkoroketta ilman sen omaa alkuperäistä suojakangasta, koska istuin on testattu ja hyväksytty käytettäväksi juuri sen kanssa. Muunlaiset suojakangat saattavat heikentää istuimen suojaavia ominaisuuksia.

Pese suojakangas siihen ommellun pesuohjemerkin ohjeiden mukaisesti.

Jos auto joutuu onnettomuuteen, turvavyöistuimien/istuinkorokkeiden vaihdettava uuteen. Ota yhteyttä vakuutusyhtiösi.

Kiinnitä turvavyöistuin/istuinkoroke autoon turvavöillä myös silloin, kun siinä ei istuta. Kiinnitä myös kaikki matkatavarat huolellisesti, etteiivät ne pääse vahingoittamaan matkustajia törmäyksen tai äkkijarrutuksen yhteydessä.

Älä koskaan jätä lasta yksin autoon, älä edes lyhyeksi ajaksi.

BRIO Caron hoito

Kangas voidaan irrottaa. Se voidaan pestä käsin. Pese kangas siinä olevien pesuohjeiden mukaisesti. Älä käytä valkaisuainetta tai optista kirkastetta sisältävää pesuainetta. Muut istuimen osat voit puhdistaa haalealla vedellä ja miedolla pesuaineella. Älä missään tapauksessa käytä voimakkaita liuottimia tai muita kemiallisia puhdistusaineita.

NO Viktig å vite

Kontroller at stolen passer i din bil før du kjøper den.

Bruk aldri BRIO Caro på plasser utstyrt med airbag.

Barn og kortvokste voksne under 140 cm bør heller ikke sitte i fremsetet dersom bilen er utstyrt med airbag.

Det er meget viktig at beltestolen/bilputen og barnet festes med bilens belte på en riktig måte, følg anvisningene.

Bruk alltid stolen/bilputen, selv på kortere turer, det er da de fleste ulykker inntreffer.

Ikke foreta noen endringer på stolen/bilputen, som for eksempel å tilsette ekstra tekstiler, det kan hindre stolen/bilputen fra å beskytte barnet på riktig måte.

Dekk over stolen/bilputen når du parkerer i solen, da plastdelar kan bli meget varme.

Ta ikke bort merker fra tekstilene, da kan tekstilet skades.

Påse at stolen/bilputen ikke klemmes i dører, bagasjeluker eller i bøybare seter.

Benytt aldri stolen/bilputen uten tekstiler og bruk kun originaltekstiler som stolen er testet og godkjent med. Andre modeller kan hindre stolen/bilputen fra å beskytte barnet på en riktig måte.

Tekstilet er vaskbart i henhold til påsydd vaske-etikett.

Dersom bilen skades i en kollisjon, skal bilstolen byttes ut, kontakta forsikringselskapet.

Selv om stolen/bilputen ikke er i bruk av barnet, skal den være festet, påse at all last sikres slik at ikke passasjerene skades ved en kraftig innbremssing eller kollisjon.

Forlat aldri barn alene i bilen, selv ikke for en kortere periode.

Ta vare på din BRIO Caro

Trekket kan tas av og vaskes for hånd. Følg de instruksjonene som finnes på tekstilet. Benytt ikke vaskemidler som inneholder blekemiddel eller optisk hvitemiddel. For øvrig kan stolen tørkes av med en fuktig klut og mildt såpevann, bruk aldri løsningsmidler eller andre kjemiske preparater for rengjøring.

DK Vigtigt at vide

Kontrollér at autostolen passer i din bil, inden du køber den.

Placér ikke autostolen på sæder, der er udstyret med airbags. Børn under 140 cm må ikke placeres på forsæder med airbags. Det er yderst vigtigt, at barnet og autostolen spændes fast med bilens sele. Følg instruktionerne. Brug altid autostolen, også over korte afstande, da de fleste ulykker sker på disse ture.

Der må ikke ændres på stolens udsæende og funktionalitet, da dette kan indvirke på stolens evne til at beskytte barnet korrekt.

Dæk autostolen til, når bilen parkeres i solen, plastikdelene kan blive meget varme. Fjern ikke labels på stoffet, da det herved kan blive skadet.

Vær forsigtig og sørg for, at autostolen ikke kommer i klemme i bilens dør, sammenklappelige sæder o.lign.

Autostolen må ikke anvendes uden betræk og kun det originale betræk må anvendes, da autostolen er godkendt med dette. Andre betræk kan mindske sædets evne til korrekt beskyttelse af dit barn.

Betrækket kan vaskes i henhold til den påsyede vaskeanvisning.

Beskadiges autostolen i forbindelse med et uheld, skal denne erstattes. Kontakt dit forsikringselskab i den forbindelse.

Autostolen skal altid fastspændes i bilen, også når det ikke bliver benyttet. Al bagage skal placeres forsvarligt, da det ellers kan beskadige passagererne i forbindelse med en opbremsning eller sammenstød. Efterlad aldrig dit barn alene i bilen, heller ikke for et kort øjeblik.

Vedligeholdelse af BRIO Caro

Betrækket kan afmonteres og tåler håndvask i henhold til den påsyede vaskeanvisning. Tåler ikke vaskemiddel med blegemiddel eller optisk hvidt. De andre dele af autostolen kan rengøres med varmt vand tilsat mild rengøringsmiddel. Anvend ikke stærke rengøringsmidler eller kemiske stoffer.

GB Important to remember

Check that the seat can be fitted in your car before you buy it.

Never use BRIO Caro in a location where there is an airbag. Children and adults of restricted growth who are under 140 cm high should not sit in the front seats of cars equipped with air bags.

It is extremely important that the child safety car seat/car seat cushion and the child are secured with the car's seatbelt in the correct way, please follow the instructions.

Always use the child safety car seat/car seat cushion, even for short trips, because this is when most accidents occur.

Make no changes to the child safety car seat/car seat cushion, e.g. adding extra padding, as it may prevent the child safety car seat/car set cushion from protecting the child correctly.

Cover the child safety car seat/car seat cushion when you park in the sun, as the plastic parts can become extremely hot.

Do not remove the label from the upholstery, as it may damage the cloth.

Ensure that the child safety car seat/car seat cushion does not get shut in the doors, car boot/trunk or in folding seats.

Never use the seat/car seat cushion without its seat cover, and only use the original cover that has been tested and approved with it. Other models may prevent the child safety car seat/car seat cushion from protecting the child correctly.

The seat cover can be washed as instructed on the washing label that is sewn onto it.

If the car is damaged in a collision and the car seat must be replaced, contact your insurance company.

Even when the seat/car seat cushion is not being used by the child, the seat belt should be fastened.

Remember to secure all loads that could injure passengers during hard braking or a collision.

Never leave a child alone in a car, not even just for a little while.

Take care of your BRIO Caro

The fabric is detachable and may be washed by hand. Follow the instructions on the washing label. Do not bleach. Do not use detergent with optical whitener. The seat can also be wiped with a rag moistened in a mild soapy solution, do not use solvents or other chemical preparations for cleaning.

DE Wichtige Hinweise

Bevor Sie den Kindersitz kaufen, überprüfen Sie, dass er in Ihrem Auto verwendet werden kann.

Verwenden Sie BRIO Caro niemals auf einem Sitzplatz mit Airbag. Ist das Fahrzeug mit Airbag ausgerüstet, sollten Kinder und kleinwüchsige Erwachsene unter 140 cm auch nicht im Beifahrersitz fahren.

Es ist äußerst wichtig, dass Kindersitz/Sitzkissen und Kind korrekt mit den Sicherheitsgurten des Wagens angeschnallt werden. Befolgen Sie die Anweisungen.

Verwenden Sie den Kindersitz/das Sitzkissen bei jeder Fahrt – auch kürzeren, denn gerade auf diesen kommt es zu den meisten Unfällen.

Nehmen Sie am Kindersitz/Sitzkissen keinerlei Änderungen vor (etwa durch Hinzufügen zusätzlicher Polsterung), da dadurch die Schutzwirkung des Sitzes beeinträchtigt werden kann.

Decken Sie den Kindersitz/das Sitzkissen zu, wenn Sie in der Sonne parken, da die Kunststoffteile sonst sehr heiß werden können.

Entfernen Sie keine Etiketten vom Bezug, da dies den Stoff beschädigen kann.

Stellen Sie sicher, dass der Kindersitz/das Sitzkissen nicht in Türen, Kofferraumklappen oder verstellbaren Rückenlehnen eingeklemmt wird.

Verwenden Sie den Kindersitz/das Sitzkissen niemals ohne Bezug und benutzen Sie nur den Originalbezug, mit dem der Sitz geprüft und zugelassen wurde. Bezüge von anderen Modellen können die Schutzwirkung des Sitzes beeinträchtigen.

Der Bezug kann gemäß angehängten Waschinweisen gewaschen werden. Wird das Fahrzeug bei einer Kollision beschädigt, muss der Kindersitz ausgetauscht werden. Wenden Sie sich an Ihre Versicherung.

Der Kindersitz/ das Sitzkissen muss auch mit Gurten befestigt werden, wenn kein Kind darin sitzt. Vergessen Sie nicht, jegliche Ladung zu befestigen, die Fahrgäste bei heftiger Bremsung oder Kollision gefährden kann.

Lassen Sie das Kind nie unbeaufsichtigt im Auto, auch nicht für kurze Zeit.

Pflegen Sie Ihren BRIO Caro

Der Stoffbezug kann abgenommen und von Hand gewaschen werden. Folgen Sie den Anweisungen am Bezug. Verwenden Sie bitte kein Waschmittel mit Bleichmitteln oder optischen Aufhellern. Im Übrigen kann der Sitz mit einem feuchten Lappen und milder Seifenlösung abgewischt werden. Verwenden Sie zur Reinigung keine Lösungsmittel oder anderen chemischen Präparate.

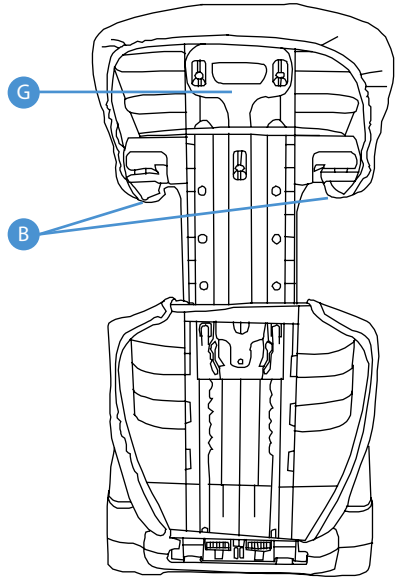
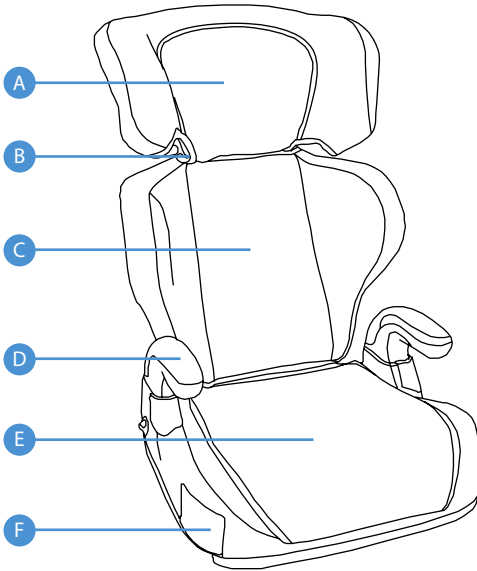

SE Bältesstolens delar

- A Huvudstöd
- B Bälteskrok för bilens axelbälte
- C Ryggstöd
- D Armstöd
- E Sits / Bilkudde
- F Mugghållare
- G Huvudstödetts höjdregrage

Be butiken orientera dig om det är något du inte förstår.

FI Turvaistuimen osat

- A Niskatuki
- B Turvavyöohjain auton turvavyön olkavyötä varten
- C Selkänoja
- D Käsinoja
- E Istuinosa/Istuinkoroke
- F Mukiteline
- G Niskatuen korkeuden säätövipu

Kysy neuvoa istuimen myyjältä, ellei osaa toimia näiden ohjeiden avulla.

NO Beltestolens deler

- A Hodestøtte
- B Belteføring for bilens skulderbelte
- C Rygg
- D Armlener
- E Sete / Bilpute
- F Koppholder
- G Hodestøttens høydejustering

Be om hjelp hos forhandleren dersom du har noen spørsmål.

DK Autostolens dele

- A Nakkestøtte
- B Løbegang til bilens skuldersele
- C Ryglæn
- D Armlæn
- E Sæde
- F Kopholder
- G Regulering af nakkestøtte

Har du spørgsmål, kan du altid henvende dig i butikken.

GB The car seat's parts

- A Headrest
- B Belt hook for the cars shoulder belt
- C Backrest
- D Armrest
- E Child safety car seat / Car seat cushion
- F Cup holder
- G Headrest height regulation

Ask the shop to help you if there is anything you don't understand.

DE Einzelteile des Kindersitzes

- A Kopfstütze
- B Gurthaken für den Schultergurt
- C Rückenlehne
- D Armstütze
- E Sitz / Sitzkissen
- F Becherhalterung
- G Höhenjustierung für Kopfstütze

Falls etwas unklar sein sollte, wenden Sie sich an Ihren Händler.

How to put together

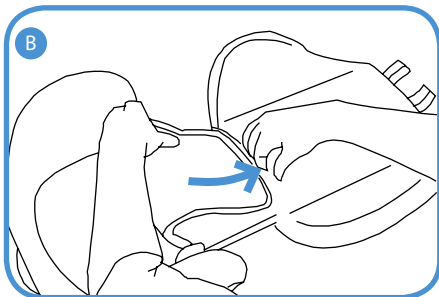
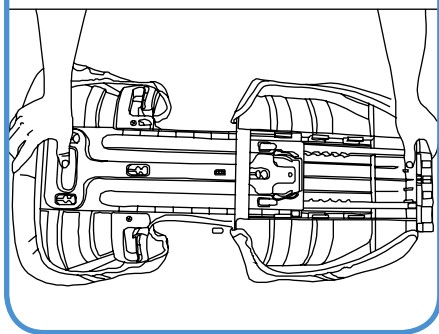
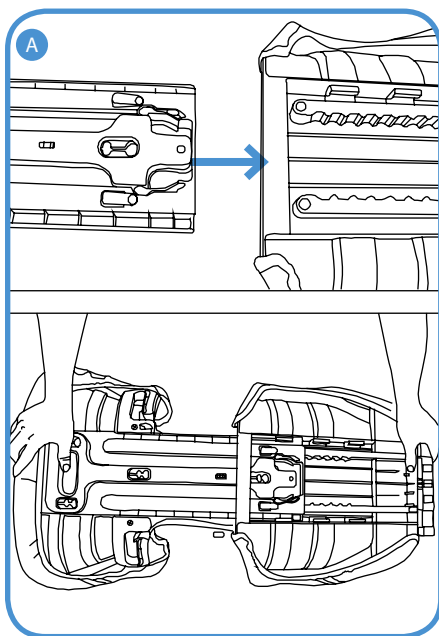
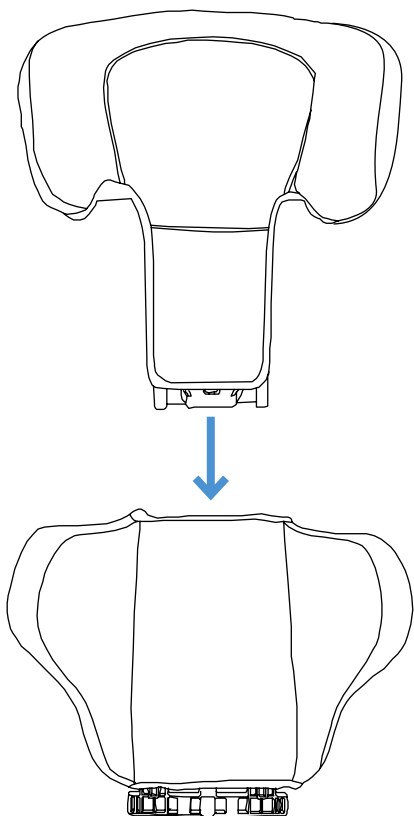

SE

- A** Dra handtaget till huvudstödet höjreglage uppåt samtidigt som du trycker ner huvudstödet i ryggstödet.
- B** Stoppa in nederdelen av huvudstödet tyg i ryggstödet.

DK

- A** Træk i håndtaget, der regulerer højden på nakkestøtten samtidig med nakkestøtten skubbes ned i ryglænet.
- B** Den nederste del af nakkestøtten kan skubbes ind i ryglænet.

FI

- A** Vedä korkeudensäätövipua ylöspäin ja työnnä samalla niskatukea selkänojan sisään.
- B** Pujota niskatuen alaosan kangas selkänojan sisään.

GB

- A** Pull the handle on the headrest's height regulator up, at the same time as you press the headrest down into the backrest.
- B** Tuck the lower ends of the headrest's material into the backrest.

NO

- A** Trekk håndtaket til hodestøttens høydejustering oppover samtidig som du trykker hodestøtten nedover i ryggen.
- B** Legg den nederste delen av hodestøttens tekstil inn i ryggen.

DE

- A** Ziehen Sie den Griff zur Höhenjustierung der Kopfstütze nach oben und drücken Sie die Kopfstütze der Rückenlehne gleichzeitig nach unten.
- B** Stecken Sie den unteren Teil des Kopfstützenbezugs in die Rückenlehne.

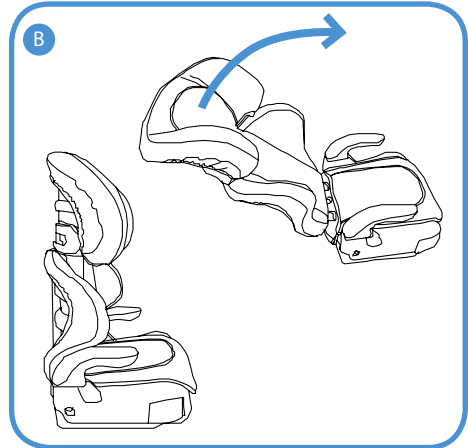
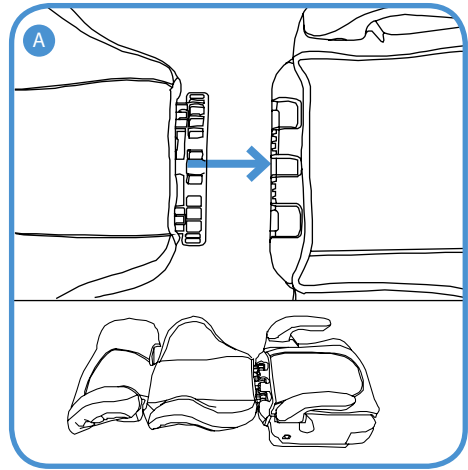
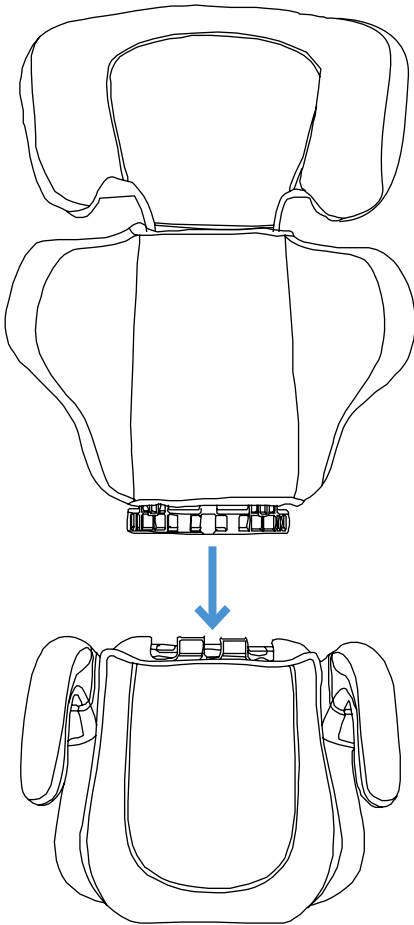

SE

A För ihop ryggstödet med sitsen.

B Tryck ryggstöd och sits mot varandra samtidigt som ryggstödet lyfts uppåt tills ett "klikk" hörs. Då är bältesstolen färdigmonterad.

FI

A Liitä selkänöja istuinoosaan.

B Paina istuinosaa ja selkänöjää kiinni toisiinsa ja kallista samalla selkänöjää ylöspäin, kunnes kuulet napsahduksen. Istuin on nyt koottu.

NO

A Sett ryggen på setet.

B Press ryggen og setet mot hverandre samtidig som ryggen løftes oppover til man hører et "klikk". Da er beltestolen ferdigmontert.

DK

A Montér ryglænet i selve sædet.

B Skub ryglænet og sædet mod hinanden imens ryglænet køres i lodret position. Når ryggen klikker, er autostolen korrekt samlet.

GB

A Push the backrest against the seat.

B Press the backrest and seat together at the same time as the backrest is lifted up until it "clicks" into place. The car seat is now assembled.

DE

A Fügen Sie Rückenlehne und Sitz aneinander.

B Drücken Sie Rückenlehne und Sitz gegeneinander und heben Sie gleichzeitig die Rückenlehne an, bis Sie ein Klicken hören. Nun ist der Kindersitz montiert.

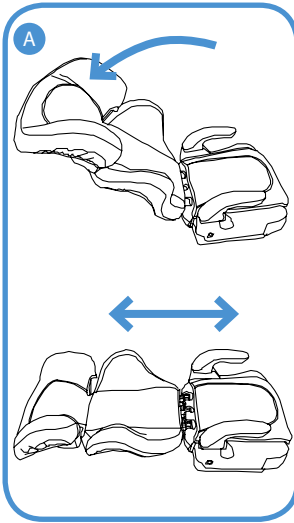

SE Bilkudde

Så här förändrar du BRIO Caro bältestol till bilkudde:

- A** Tryck ryggstödet bakåt till horisontellt läge och dra isär.
- B** Ta loss de elastiska banden som håller bakre delen av klädseln på plats.
- C** Vik ut fliken med extra klädsel som finns under sitsens stoppning.
- D** Fäst sitsens klädsel och klädsel-fliken över baksidan av bilkudden med de elastiska banden.

NO Bilpute

Slik forandrer man BRIO CARO fra beltestol til bilpute:

- A** Før ryggen bakover til horisontal posisjon og trekk de to delene fra hverandre.
- B** Løsne strikkene som holder den bakre delen av tekstilet på plass.
- C** Brett ut fliken med ekstra tekstil som finnes under setets tekstil.
- D** Fest setets tekstil og tekstil-fliken over baksiden av bilputen med strikkene.

GB Car cushion

This is how you change the BRIO Caro car seat into a car cushion:

- A** Press the backrest back until it is horizontal and pull out from the seat.
- B** Loosen the elastic ribbon that holds the rear of the seat cover in place.
- C** Push out the flap of extra material that is under the seat padding.
- D** Attach the seat cover and cover flap over the back of the car cushion using the elastic ribbon.

FI Istuinkoroke

Näin muutat turvavyöistuimen istuinkorokkeeksi:

- A** Paina istuimen selkänöja alas vaakatasoon asti ja vedä selkänöja irti istuinosasta.
- B** Irrota kuminauhat, jotka pitävät istuinosan pehmusteen takaosaa paikallaan.
- C** Vedä lisäkangas ulos istuinosan pehmusteen alta.
- D** Kiinnitä istuinosan pehmuste ja lisäkangas kuminauhoilla istuinkorokkeen taakse.

DK Selepudef

Således ændres autostolen til selepudef.

- A** Skub ryglænet til vandret position og træk det ud.
- B** Løsn de elastikbånd, der sidder bagerst på sædet.
- C** Find det ekstra betræk, der ligger inde i sædet.
- D** Monter dette på bagsiden af sædet med de eksisterende elastikker.

DE Sitzkissen

So machen Sie aus dem BRIO Caro Autokindersitz ein Sitzkissen:

- A** Drücken Sie die Rückenlehne nach hinten, bis Sie horizontal liegt und ziehen Sie die beiden Teile auseinander.
- B** Lösen Sie die elastischen Bänder, die den hinteren Teil des Bezugs befestigen.
- C** Nehmen Sie den zusätzlichen Bezugstoff unter dem Sitzbezug hervor.
- D** Befestigen Sie den Sitzbezug und den zusätzlichen Bezugstoff mit den elastischen Bändern über den hinteren Teil des Sitzkissens.

How to use



SE Montering i bilen

Försäkra dig om att det absolut inte finns någon krockkudde på platsen för bältesstolens/bilkuddens placering samt att platsen har trepunktsbälte.

Placera bältesstolen i bilsätet och kontrollera att stolen passar. Det är viktigt

att sitsen på stolen/bilkudden ligger stadigt samt att ev. nackkudde i bilsätet inte är i vägen för bältesstolen.

Sätt i barnet och spänn fast barnet och stolen med bilbälte. Både höft- och diagonalbandet ska placeras under armstöden. Diagonalbandet placeras i bälteskroken på huvudstödet, som justeras i önskad position så att diagonalbandet hamnar i rätt position över barnets bröstorg.

FI Turvavyöistuimen/istuinkorokkeen asentaminen autoon

Varmista ehdottomasti, ettei istuinta, johon aiot turvavyöistuimen/istuinkorokkeen kiinnittää, ole varustettu airbag-turvavyörynnällä, ja että käytettävissä ovat kolmipisteturvavyöt. Aseta turvavyöistuim/istuinkoroke auton istuimelle, ja varmista, että se todella sopii siihen. Turvavyöistuimen/istuinkorokkeen istuinosan etureuna ei saa tulla auton istuimen etureunan yli ja turvavyöistuimen selkänöjan tulee nojata kunnolla auton istuimen selkänöjoaan ja auton istuimen niskatuen tulee olla säädetty siten, ettei siitä ole haittaa turvavyöistuimen niskatuelle.

Kehota lasta istumaan istuimeen ja kiinnitä lapsi ja turvavyöistuim/istuinkoroke auton turvavöillä. Vie sekä olkasetä lannevöy käsinojien ali. Aseta olkavyö niskatuessa olevaan turvavyön ohjaimen ja sääda niskatuken korkeus

NO Montering i bilen

Forsikre deg om at det absolutt ikke finnes noen airbag på plassen for beltestolens/ bilputens plassering, samt at plassen er utstyrt med 3-pkt.belte.

Plasser beltestolen i bilsetet og kontroller at stolen passer. Det er viktig at setet på stolen/bilputen ligger stødig, samt at evt nakkestøtte i bilsetet ikke er i veien for beltestolen. Plasser barnet og spenn fast barnet og stolen med bilbelte. Hoftebelte skal plasseres under begge armstøtene. Diagonalbelte plasseres i belteføringen til hodestøtten, som justeres i ønsket posisjon slik at diagonalbelte havner i rett posisjon over barnets bryst.

DK Montering i bilen

Vær helt sikker på, at der ikke er monteret eller aktiveret airbag på det sæde, hvor autostolen placeres. Sædet skal også have en 3 pkt. sele installeret.

Placér autostolen og sørg for, at den er monteret korrekt. Det er meget vigtigt, at autostolens front ikke hænger ud over bilens sæde og, at autostolens ryg er placeret helt op ad sædets ryg og, at bilens nakkestøtte ikke er i kontakt med autostolens nakkestøtte.

Placér barnet i stolen og spænd det fast med bilens sele. Høfte – og skuldersæle skal placeres under stolens armlæn. Skulderselen skal køre i glidebanen under nakkestøtten. Justér nakkestøtten til den ønskede position, så skulderselen er korrekt placeret over barnets bryst.

GB Installation in the car

Ensure that there is no airbag where you are going to put the child safety car seat/car seat cushion and that the position has a three point belt.

Put the safety seat onto the car seat and check that it fits. It is important that the seat of the safety seat/car seat cushion is firmly fixed, and that any neck rest in the seat does not obstruct the safety seat.

Put the child in the seat and buckle in both the child and the seat using the safety belt. Both the hip and shoulder belts should be positioned underneath the armrest. The shoulder belt is place in the belt hook on the headrest, which is adjusted into the desired position so that the shoulder belt ends in the correct position over the child's chest.

DE Montage im Auto

Versichern Sie sich, dass der Sitzplatz für den Kindersitz / das Sitzkissen nicht mit einem Airbag ausgestattet und ein 3-Punkt-Gurt vorhanden ist. Platzieren Sie den Kindersitz auf dem Sitz und überprüfen Sie, ob er passt. Es ist wichtig, dass der Kindersitz / das Sitzkissen stabil auf dem Sitz liegt und eventuelle Nackenstützen am Autositz den Kindersitz nicht behindern.

Setzen Sie das Kind in den Kindersitz und schnallen Sie Kind und Sitz mit dem Sicherheitsgurt an. Sowohl Hüft- als auch Schultergurt müssen unter den Armstützen durchgeführt werden. Der Schultergurt wird durch den Gurthaken an der Kopfstütze geführt, welche so eingestellt werden muss, dass der Schultergurt korrekt über den Brustkorb des Kindes läuft.

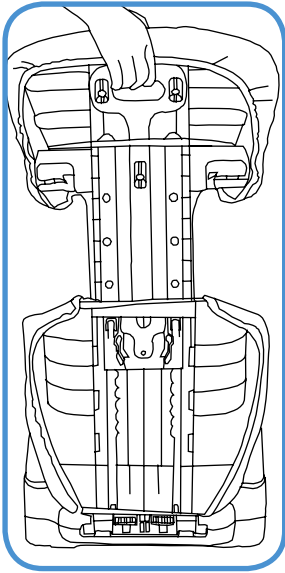
**SE Reglera huvudstödet höjd**

Dra huvudstödet höjdreglage uppåt och för samtidigt huvudstödet uppåt eller nedåt för att ställa in önskad höjd.

NO Regulering av hodestøtten høyde

Trekk hodestøtten høyderegulering oppover og trekk samtidig hodestøtten opp eller ned til ønsket posisjon.

GB Regulate the height of the headrest

Pull the headrest's height regulator up while pushing the headrest up or down to regulate it to the desired height.

FI Niskatuen korkeuden säätäminen

Vedä niskatuen korkeuden säätövipua ylöspäin ja liikuta samalla niskatukea ylös tai alas haluamallasi korkeudelle.

DK Justering af nakkestøtten højde

Tryk knappen ind, samtidig med at nakkestøtten reguleres til den ønskede position.

DE Verstellen der Kopfstütze

Ziehen Sie die Höhenjustierung der Kopfstütze nach oben und verstellen Sie gleichzeitig die Kopfstütze nach oben oder unten.

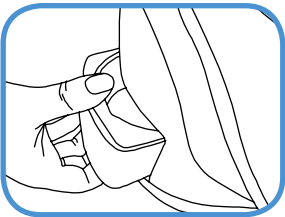
**SE Mugghållaren**

För å använda koppholderen, dra den utåt till den låser med ett "klikk" i öppet läge. Tryck tillbaka mugghållaren i dess förvaringstrymme när den inte används.

NO Koppholderen

Før å anvende koppholderen, trekk den utover til den låser med et "klikk" i åpen posisjon. Trykk den tilbake i oppbevaringsrommet når den ikke er i bruk.

GB Cup holder

To use the cup holder, pull it out until it "clicks" into the open position. Press the cup holder back into its storage space when not in use.

FI Mukiteline

Kun haluat käyttää mukitelineitä, taita se ulos, niin että se napsahtaa auki-asentoon. Paina teline käytön jälkeen takaisin paikalleen.

DK Koppholderen

Før at bruge koppholderen, trækkes denne ud indtil den låser i klik. Skub koppholderen tilbage i stolen, når den ikke anvendes.

DE Becherhalterung

Um die Becherhalterung zu verwenden, ziehen Sie sie nach außen, bis Sie mit einem Klicken einschnappt. Wenn Sie die Halterung nicht verwenden, drücken Sie sie in ihr Fach zurück.

SE Garanti

Garantiperioden følger konsumentköpslagen. Garantien gäller endast material- och fabrikationsfel. Inköpsdatum kan endast styrkas med ursprungligt inköpskvitto. Garantin kan endast utnyttjas av de första ägarna och kan inte överlätas. Garantin gäller endast produkter som användarna inte har ändrat på något sätt.

Vid fel kan du vända dig till försäljaren. Om han inte kan åtgärda problemet skickar han produkten med en beskrivning av problemet och det ursprungliga inköpskvittot med datum till tillverkaren. Reparationer ger ingen rätt till förlängning av garantiperioden. Tillverkaren ansvarar inte för annan skada än den på den av tillverkaren tillverkade produkten.

Garantin gäller inte om:

- ursprungligt inköpskvitto inte kan uppvisas med produkten.
- felet uppkommit på grund av felaktig användning eller felaktigt underhåll, avvikande från det som beskrivs i bruksanvisningen.
- reparationer utförts av tredje part.
- felet uppkommit på grund av försummelse eller olyckshändelse.
- serienumret har skadats eller tagits bort.
- det är fråga om normalt slitage av delar eller klädsel som man kan räkna med i daglig användning.
- om sätet i bilen är skadat.
- de angivna garantivillkoren inte har uppfyllts.

Frågor

Kontakta din försäljare om du har några frågor. Se till att ha följande information till hands när du ringer:

- Serienummer.
- Uppgifter om märke och modell på den bil där BRIO Caro installerats.
- Barnets ålder och vikt.

FI Takuu

Takuu on kuluttajasuojalain mukainen. Takuu kattaa ainoastaan materiaali- ja valmistusvirheet. Ostopäivän todisteeksi tarvitaan alkuperäinen kassakuitti. Takuu koskee vain istuimen ensimmäistä omistajaa, sitä ei voi siirtää toiselle omistajalle. Takuu raukeaa, jos istuimeen on tehty jotain muutoksia.

Jos havaitset tuotteessa virheen, ota yhteyttä myyjään. Ellei myyjä pysty korjaamaan ongelmaa, hän lähettää tuotteen, alkuperäisen kassakuitin sekä kuvauksen ongelmasta tuotteen valmistajalle. Korjaukseen menevä aika ei oikeuta takuuajan pidennykseen. Valmistaja ei vastaa muista kuin valmistamilleen tuotteille aiheutuneista vahingoista.

Takuu ei korvaa:

- jos alkuperäistä ostokuituita ei esitetä yhdessä tuotteen kanssa.
- vikoja, jotka ovat syntyneet siksi, että tuotetta on käytetty tai hoidettu tämän käyttöohjeen vastaisesti.
- jonkin kolmannen osapuolen suorittamia korjauksia.
- huolimattomuuden tai onnettomuuden vuoksi syntyneitä vikoja.
- jos, tuotteen sarjanumeroa on vahingoitettu tai se on poistettu.
- normaalia osien tai kankaan päivittäisestä käytöstä aiheutuvaa kulumista.
- ajoneuvon istuimen vaurioita.
- jos takuuehtoja ei ole noudatettu.

Kysyttävää?

Ota yhteyttä tuotteen myyjään, jos sinulla on jotain kysyttävää. Yhteydenoton yhteydessä sinulta saatetaan kysyä seuraavia tietoja:

- Tuotteen sarjanumero.
- Sen auton merkki ja malli, mihin BRIO Caro on asennettu.
- Tuotetta käyttävän lapsen paino ja ikä.

NO Garanti

Garantiperioden følger Kjøpsloven. Garantien gjelder kun for material- og fabrikkasjonsfeil. Kjøpsdato kan kun bekrefte med opprinnelig kvittering. Garantien kan kun benyttes av de første eierne og kan ikke overdras. Garantien gjelder kun produkter som brukeren ikke har modifisert på noen måte.

Ved feil kan du henvende deg til forhandleren. Dersom han ikke kan gjøre noe med problemet, sender han produktet med en beskrivelse av problemet og den opprinnelige kvitteringen med dato til produsenten. Bytte eller gjenkjøp kan ikke kreves. Reparasjoner gir ingen rett til forlengelse av garantiperioden. Produsenten har ikke ansvar for annen skade enn på det produktet de har produsert.

Garantien gjelder ikke hvis:

- opprinnelig kjøpskvittering ikke kan fremvises sammen med produktet.
- feilen er oppstått på grunn av feil bruk eller feil vedlikehold, avvikende fra det som er beskrevet i bruksanvisningen.
- reparasjoner utføres av en tredje part.
- feilen er fremkommet på grunn av forsømmelse eller ulykke.
- serienummeret er skadet eller fjernet.
- det er spørsmål om normal slitasje av deler eller tekstiler som man kan regne med ved daglig bruk.
- dersom setet i bilen er skadet.
- de oppgitte garantivilkår ikke er oppfylt.

Spørsmål

Kontakt din forhandler dersom du har noen spørsmål. Påse at følgende informasjon er tilgjengelig når du ringer:

- Serienummer.
- Opplysninger om merke og modell på bilen hvor BRIO CARO installeres.
- Barnets alder og vekt.

DK Garanti

Garantien gælder i henhold til købeloven. Garantien dækker konstruktions – og fabrikationsfejl. Dato for købet, kan kun bekræftes med original købsnota. Garantien gælder kun for de som har købt produktet, denne kan ikke videregives. Garantien gælder kun, når der ikke er ændret på produktet.

Skulle du opdage en fejl, kontakt da venligst forhandleren. Kan denne ikke løse problemet, sendes produktet videre til producenten sammen med beskrivelse af problemet samt original købsnota. Erstatning eller ombytning kan ikke forlanges. Reparationer forlænger ikke kundens garanti. Producenten er ikke ansvarlig for andre skader/fejl end dem, der er påført produktet af producenten.

Garantien gælder ikke hvis:

- der ikke kan forevises original købsnota sammen med produktet.
- skaderne er sket som følge af ukorrekt brug i forhold til denne instruktion.
- eventuelle reparationer er udført af tredje part.
- skaden er sket som følge af uheld eller misbrug.
- serienummeret er skadet eller fjernet.
- der er tale om normal slidtage som følge af daglig brug.
- bilens sæder er beskadigede.
- betingelserne i garantien ikke kan efterleves.

Spørgsmål

Kontakt din forhandler, hvis du har spørgsmål. Sørg for at have følgende oplysninger klar ved henvendelse;

- Serienummer.
- Mærke og model på den bil, hvor BRIO Caro er installeret.
- Vægt og alder på barnet.

GB Guarantee

The guarantee period complies with the Sale of Goods Act. The guarantee only applies to material and manufacturing faults. The purchase date can only be supported by the original purchase receipt. The guarantee can only be claimed by the first owner and cannot be transferred. The guarantee only applies to products that have not been altered in any way. In the case of faults, please contact the retailer. If the retailer cannot resolve the problem, he or she will return the product to the manufacturer with a description of the problem and the original receipt showing date of purchase. Repair gives no right to extension of the guarantee period. The manufacturer is not responsible for any other damage to anything other than the product he has manufactured.

The guarantee does not apply if:

- the original receipt cannot be submitted with the product.
- the fault has arisen as a result of incorrect use or maintenance, which does not conform with that described in the instructions for use.
- repairs are carried out by a third party.
- faults that have arisen through negligence or accident.
- the serial numbers have been damaged or removed.
- it is a question of normal wear on parts or upholstery that must be expected in daily use.
- if the car seat is damaged.
- the stated guarantee terms have not been met.

Questions

Please contact your dealer if you have any questions. Make sure that you have the following information at hand when you call:

- Serial number.
- Information about the make and model of the car in which the BRIO Caro has been installed.
- The child's age and weight.

DE Garantie

Die Garantiezeit gilt gemäß dem schwedischen Konsumentkaufgesetz (Konsumentkøpslagen). Nur Material- und Fabrikationsfehler fallen unter die Garantie. Das Kaufdatum kann nur mit der ursprünglichen Quittung nachgewiesen werden. Die Garantie kann nur von den ersten Besitzern ausgenutzt werden und ist nicht übertragbar. Die Garantie deckt lediglich Produkte, die von den Benutzern nicht verändert worden sind. Im Falle eines Fehlers wenden Sie sich bitte an Ihren Händler. Kann er das Problem nicht beheben, schickt er das Produkt mit einer Problembeschreibung und der ursprünglichen Quittung mit dem Kaufdatum an den Hersteller. Reparationen bewirken keine Verlängerung der Garantiezeit. Der Hersteller haftet für keine anderen Schäden als die am Produkt des Herstellers.

Diese Garantie gilt nicht, wenn:

- die ursprüngliche Quittung nicht zusammen mit dem Produkt vorgewiesen werden kann.
- der Fehler auf von der Gebrauchsanweisung abweichende, falsche Verwendung oder Wartung zurückzuführen ist.
- Dritte Reparationen durchgeführt haben.
- der Fehler auf Vernachlässigung oder Unfall zurückzuführen ist.
- die Seriennummer beschädigt oder entfernt wurde.
- es sich um normale Abnutzung von Einzelteilen oder Bezug handelt, mit der im täglichen Gebrauch zu rechnen ist.
- der Autositz beschädigt ist.
- die angegebenen Garantiebedingungen nicht erfüllt wurden.

Fragen

Bei Fragen wenden Sie sich bitte an Ihren Händler. Halten Sie beim Kontakt mit Ihrem Händler folgende Informationen bereit:

- Seriennummer.
- Angaben zu Marke und Modell des Autos, in dem BRIO Caro montiert ist.
- Alter und Gewicht des Kindes.

SE BÄLTESSTOL/BILKUDDE

Sidoskydd för huvud och ryggstöd.

Avtagbar, tvättbar klädsel.

Bältesstyrning.

Ryggdelen är justerbar i höjddled.

Godkänd enligt ECE R44 UNIVERSAL för barn 3-12 år, 15-36 kg.

DK AUTOSTOL/AUTOPUDE

Sidebeskyttelse, der støtter hovedet og ryggen.

Aftageligt, vaskbart betræk.

Selekontrol.

Ryglænet kan justeres i højden.

Godkendt i overensstemmelse med ECE R44/04 UNIVERSAL til børn fra 3-12 år, 15-36 kg.

FI LASTEN TURVAISTUIN / PEHMUSTE

Sivusuoja pään ja selän suojaamiseksi.

Irrottettava pestävä päällinen.

Turvavyökiinnitys.

Takaosan korkeutta voidaan säätää.

ECE R44/04 UNIVERSAL -hyväksyntä 3–12-vuotiaille 15–36 kiloa painaville lapsille.

GB CHILD SAFETY CAR SEAT / CAR SEAT CUSHION

Side protection for head & back support.

Removable, washable covering.

Belt control.

Back part is adjustable in height.

Approved in correspondence with ECE R44/04 UNIVERSAL for children 3-12 years, 15-36 kg.

NO BILBARNESETE/BILPUTE

Sidebeskyttelse for hode og støtte i ryggen.

Avtakbart trekk som kan vaskes.

Beltekontroll.

Ryggdelen kan justeres i høyden.

Godkjent i henhold til ECE 44/04 UNIVERSAL for barn 3–12 år, 15–36 kg.

DE KINDER-AUTOSICHERHEITSSITZ / SITZKISSEN

Seitenaufprallschutz im Kopfbereich & Rückenstütze.

Abnehmbarer, waschbarer Bezug.

Kontrollierte Gurtführung.

Höhenverstellbares Rückenteil.

Gemäß ECE R44/04 nach Kategorie „Universal“ für Kinder von 3-12 Jahren (15-36 kg) zugelassen.